



en Application

- > 0.5 mm for fine to medium fabrics

For your safety

- > Before using the accessory please read the instruction manual of the sewing machine and the accessory carefully!

Mode of operation

- > Attach the appropriate blind stitch foot.
- > Set up a 3- or 2-thread overlock right needle.
- > Stitch length up to 4.
- > Release the thread tension of the needle.
- > Adjust the guide on the presser foot adequately.
- > Do a test run using a piece of the same fabric to be used.

A

Fold the hem to the required depth and press. Fold the hem back against the right side of the garment. In doing so there is a soft fold (1) on the wrong side of the fabric.

B

Place the fabric under the presser foot with the 'wrong' side up. Feed the folded edge through the guide (3) in front of the foot and lower the presser foot. Sew the first stitch (or a number of stitches) on a spare part of the original fabric and adjust the guide so that the needle only marginally pierces the folded edge. Adjust the guide by means of the small screw (2) on the top of the foot. When the guide is correctly set, sew the hem. The outside edge will be cut away.

C

At the end, open the hem and press again. The stitches should be almost invisible on the 'right' of the fabric.

- 1 Soft fold
- 2 Screw
- 3 Guide

For a double hem use the 3- or 2- thread flatlock. When using monofil thread, the stitch is almost invisible.

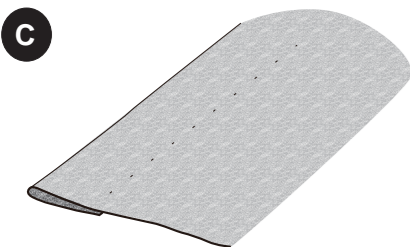
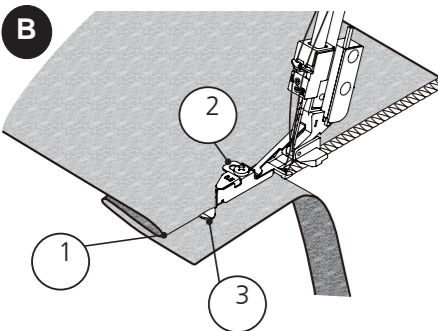
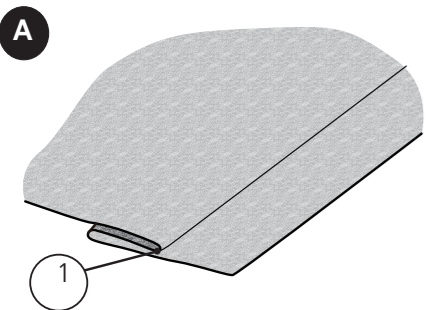

de Anwendung

- > 0.5 mm für dünne bis mittelschwere Stoffe

Zu Ihrer Sicherheit

- > Vor Gebrauch des Zubehörs die Bedienungsanleitung der Nähmaschine und dieses Zubehörs sorgfältig lesen!

Arbeitsweise

- > Den entsprechenden Blindsaumfuß befestigen.
- > 3- oder 2-Faden Overlock Rechte Nadel.
- > Stichlänge bis 4.
- > Fadenspannung der Nadel lösen.
- > Die Führung am Nähfuß passend einstellen.
- > Am Originalstoff eine Nähprobe machen.

A

Den Saum auf die erforderte Breite umlegen und andrücken. Den Saum gegen die Vorderseite des Kleidungsstückes zurückfalten. Hierbei entsteht eine Umbruchkante (1) auf der Rückseite des Stoffes.

B

Den Stoff mit der Rückseite nach oben unter den Nähfuß legen. Die Umbruchkante durch die Führung (3) vor dem Fuß einschieben und den Nähfuß senken. Den ersten Stich (oder mehrere Stiche) auf ein Reststück des Originalstoffes nähen und die Führung so anpassen, dass die Nadel die Umbruchstelle nur knapp durchsticht. Die Führung kann mittels der kleinen Schraube (2) oben am Fuß angepasst werden. Wenn die Führung richtig eingestellt ist, den Saum nähen. Die Nahtzugabe wird abgeschnitten.

C

Am Schluss den Saum öffnen und glattstreichen. Die Stiche sollten auf der Stoffvorderseite beinahe unsichtbar sein.

- 1 Umbruchkante
- 2 Schraube
- 3 Führung

Für doppelten Saum 3- oder 2-Faden Flachnaht einstellen.

Mit Monofilfaden wird der Stich fast unsichtbar.

fr Application

- > 0.5 mm pour les tissus fins à moyennement épais

Pour votre sécurité

- > Avant d'utiliser cet accessoire veuillez lire attentivement les directives d'emploi de la machine à coudre et de cet accessoire!

Directives

- > Fixer le pied-de-biche pour la couture d'ourlets invisibles correspondant.
- > Régler la machine sur le surjet à 3 ou 2 fils, aiguille droite.
- > Longueur de point jusqu'à 4.
- > Relâcher la tension du fil de l'aiguille.
- > Régler la guide du pied-de-biche.
- > Effectuer une couture d'essai sur une chute du tissu original.

A

Replier l'ourlet dans la largeur souhaitée et bien appuyer. Replier l'ourlet contre l'endroit du vêtement. On obtient un rebord de pli (1) sur l'envers du tissu.

B

Glisser le tissu, envers visible, sous le pied-de-biche. Glisser le rebord plié au travers du guide (3) devant le pied et abaisser le pied. Coudre le premier point (ou plusieurs points) sur une chute du tissu original et adapter le guide pour que l'aiguille ne pique que sur l'emplacement plié. Le guide peut être réglé au moyen de la petite vis (2) en haut sur le pied-de-biche. Coudre l'ourlet dès que le guide est correctement réglé. Les surplus de couture seront coupés.

C

Ouvrir ensuite l'ourlet et lisser. Les points doivent être presque invisibles sur l'endroit.

- 1 Rebord de pli
- 2 Vis
- 3 Guide

Pour un ourlet double, régler sur la couture plate à 3 ou 2 fils.

Le point sera presque invisible avec un monofil.

nl Toepassing

- > 0.5 mm voor dunne tot middelzware stoffen

Voor uw veiligheid

- > Lees voor het gebruik van accessoires de handleiding van de naaimachine en de handleiding van het betreffende accessoire zorgvuldig door!

Werkwijze

- > Bevestig de juiste blindzoomvoet.
- > Stel een 2- of 3-draads overlock, rechternaald in.
- > Stel de steeklengte tot 4 in.
- > Verminder de naaldraadspanning.
- > Stel de geleider van de naaivoet overeenkomstig in.
- > Maak een proeflapje met de originele stof.

A

Vouw de zoom op de gewenste breedte om en druk deze plat. Vouw de zoom tegen de goede kant van het kledingstuk terug. Hierdoor ontstaat een stofvouw (1) aan de achterkant van de stof.

B

Leg de stof met de achterkant naar boven onder de naaivoet. Schuif de stofvouw door de geleider (3) voor de naaivoet en zet de naaivoet omlaag. Naai de eerste steek (of een paar steken) op een stukje van de originele stof en pas de geleider zodanig aan, dat de naald net in de stofvouw steekt. De geleider kan met behulp van de kleine schroef (2) bovenaan de naaivoet worden aangepast. Als de geleider juist is ingesteld, kan de blindzoom worden genaaid. De naadtoeslag wordt afgesneden.

C

Vouw de zoom daarna open en strijk deze glad. De steken mogen aan de goede kant van de stof maar nauwelijks zichtbaar zijn.

- 1 Stofvouw
- 2 Schroef
- 3 Geleider

Stel voor een dubbele zoom de 2- of 3-draads platte naad in.

Bij het gebruik van monofilgaren is de steek bijna onzichtbaar.

it Impiego

- > 0.5 mm per stoffe leggera e medio-pesanti

Per la vostra sicurezza

- > Prima di usare l'accessorio leggere attentamente le istruzioni d'uso della macchina per cucire e le rispettive istruzioni d'uso dell'accessorio!

Lavorazione

- > Montare il piedino per punto invisibile adatto.
- > Overlock a 3 o 2 fili, ago destro.
- > Lunghezza del punto fino a 4.
- > Ridurre la tensione del filo dell'ago.
- > Regolare la guida del piedino.
- > Fare una prova di cucito su un pezzo della stoffa del progetto che si desidera realizzare.

A

Piegare un orlo della larghezza desiderata. Ripiegare l'orlo verso il diritto dell'indumento. Si forma una piega (1) sul rovescio della stoffa.

B

Posizionare la stoffa sotto il piedino con il rovescio rivolto in alto. Passare la piega sotto la guida (3), davanti al piedino e abbassare il piedino. Eseguire il primo punto (o vari punti) su un resto della stoffa originale e adattare la guida in modo, che l'ago perfora appena la piega della stoffa. Regolare la guida con la piccola vite (2), che si trova sopra la soletta del piedino. Se la guida è regolata correttamente, cucire l'orlo. Il margine di cucitura viene tagliato.

C

Aprire l'orlo. I punti dovrebbero essere quasi invisibile sul lato diritto del tessuto.

- 1 Piega dell'orlo
- 2 Vite
- 3 Guida

Per realizzare un orlo doppio scegliere la cucitura piatta di giunzione a 3 o 2 fili.

Con il filo trasparente il punto risulta quasi invisibile.

es Aplicación

- > 0.5 para tejidos de finos a medianos

Para su seguridad

- > Antes de utilizar el accesorio, por favor leer atentamente el manual de instrucciones de la máquina de coser y de este accesorio!

Método de trabajo

- > Montar el prensatelas para punto invisible correspondiente.
- > Montar la guja derecha para Overlock de 3 ó 2 hilos.
- > Largo del punto hasta 4.
- > Aflojar la tensión del hilo de la aguja.
- > Ajustar la guía del prensatelas adecuadamente.
- > Hacer una costura de prueba en un retal del tejido original.

A

Doblar el dobladillo a la anchura necesaria y apretarlo. Doblar el dobladillo hacia la parte derecha de la prenda. De esta manera se obtiene un canto doblado (1) en el revés de la tela.

B

Colocar el tejido, con la parte del revés mirando hacia arriba, debajo del prensatelas. Meter el canto doblado a través de la guía (3) delante del pie y bajar el prensatelas. Coser el primer punto (o varios puntos) en un retal del tejido original y ajustar la guía de manera que la aguja apenas se clave en el canto doblado. La guía se puede ajustar mediante el tornillo pequeño (2) en la parte superior del pie. Cuando la guía está ajustada correctamente, se puede coser el dobladillo. Cortar el margen de costura.

C

Al final, abrir la costura y alisarla. Los puntos deben estar casi invisibles en el lado derecho de la tela.

- 1 Canto doblado
- 2 Tornillo
- 3 Guía

Ajustar para dobladillo doble costura plana de 3 ó 2 hilos.

Con monofilado sale el punto casi invisible.

	sv
Användning	

- 0.5 mm för lätta till medium tyger

För din säkerhet

- Innan användning av tillbehöret läs noggrant igenom alla instruktioner för symaskinen och detta tillbehör!

Arbets sätt	

- Montera en sådan blindstygngfot.
- Trä 3- eller 2-trådig overlock höger nål
- Stynglängd upp till 4.
- Lossa nålens trådspänning.
- Ställ in tygguiden vid syfoten så som du vill ha den.

- Sy ett prov på originaltyget.

A

Vik en enkel fäll till den bredd du vill ha och pressa ned den. Vik tillbaka fällen mot rädsidan av plagget. På det viset uppstår en tygvikning (1) på avigsidan av tyget.

B Läggtyget med avigsidan uppåt under syfoten. Skjut in tygvikningen genom guiden (3) framför foten och sänk syfoten. Sy det första stygnet (eller flera stygn) på ett reststycke av originaltyget och ställ in tyggguiden så att nålen bara knappt sticker i precis i tygvikningen. Tygguiden kan justeras med den lilla skruven (2) uppe vid foten. När tygguiden är riktigt inställd kan du sy fällen. Sömsmånen klipps automatiskt.

C Öppna till sist upp på fällen och stryk den slätt. Stygnen borde vara så gott som osynliga på tygets rätsida.

1	Tygvikning
2	Skruv
3	Tygguide

För dubbelfäll ställ in 3- eller 2-trådig plattsöm.

Med monofiltråd blir stygnen nästan osynliga.

	da
Fremgangsmåde	

- 0.5 mm til tyndt - mellemtykt stof

Vigtigt

- Læs venligst alle instruktioner i brugsanvisningen til symaskinen og den særskilte vejledning, før du bruger dette tilbehør!

Arbejds måde	

- Monter den passende blindstingsfod.
- Tråd til en 3- eller 2- trådet overlock i højre nål.
- Stinglængde - 4.
- Løs trådspændingen i nålen.
- Indstil føreskinnen på syfoden.
- Lav en syprøve på det originale stof.

A	

Fold sømmen i den ønskede brede og tryk den lidt ned. Åbne sømmen mod forsiden af beklædningsstykket, således opstår der en foldekant på bagsiden af stoffet.

B Læg stoffet under syfoden med bagsiden opad. Før foldekanten gennem føreskinnen (3) ved syfoden og sænk syfoden. Sy det første sting (eller flere) på et stykke rest af original stoffet, for at tilpasse føreskinnen, så nålen kun lige sticker ned i stoffet. Føreskinnen kan indstilles med den lille skrue (2) øverst på syfoden. Når føreskinnen er rigtig indstillet kan sømmen sys. Sømmonnet klippes af.

C

Til sidst åbnes sømmen og glattes ud. Stingene på forsiden skal næsten være usynlige.

1	Foldekant
2	Skru
3	Føreskinne

Indstil 3 eller 2 trådet fladlock for dobbelt søm.

Med monofiltråd bliver sømmen næsten usynlig.

	no
Anvendelse	

- 0.5 mm til tyinnt og mellomtykt stoff

For din sikkerhet

- Før tilbehøret tas i bruk, les nøye gjennom symaskinens og tilbehørets bruksanvisning!

Bruk	

- Monter passende blindstingsfot.
- Træ til en 3- eller 2- tråds overlock i høyre nål.
- Stinglengde til 4.
- Løs trådspenningen i nålen.
- Innstill føreskinnen på syfoten.
- Sy en prøve på det originale stoffet.

A	

Brett falden i ønsket bredde og trykk den ned. Brett falden mot forsiden av klesplagget, slik oppstår en brettkant på baksiden av stoffet.

B

Legg stoffet under syfoten med baksiden opp. Før brettkanten gjennom føreskinnen (3) foran syfoten og senk syfoten. Sy det første stinget (eller flere sting) på et reststykke av originalstoffet for å tilpasse føreskinnen slik at nålen knapt sticker ned i brettkanten. Føreskinnen kann innstilles med den lille skruen (2) øverst på syfoten. Når føreskinnen er riktig innstilt, kan sømmen sys. Sømmonnet klippes bort.

C

Til slutt åpnes falden og glattes ut. Stingene på forsiden skal være nesten usynlige.

1	Brettkant
2	Skru
3	Føreskinne

Innstill 3 eller 2 tråds flatsøm for dobbel fald.

Med monofiltråd blir sømmen nesten usynlig.

	ru
Применение	

- 0.5 mm для легких и средней плотности материалов.

Для Вашей безопасности

- Перед использованием принадлежно-сти обязательно внимательно прочитай-те инструкцию по эксплуатации швейной машины и данной принадлежности!

Принцип работы	

- Установите соответственную лапку потайно-го стежка.
- Заправьте машину для 3-х или 2-х ниточного оверлочного шва с правой иглой.
- Длина стежка до 4.
- Ослабьте натяжение игольной нитки.
- Отрегулируйте направляющую на лапке.
- Выполните пробное шитье на куске оригинального материала.

A

Отогните кромку на нужную ширину и прида-вите ее. Сложите кромку в складку на лицевой стороне детали одежды. При этом на изнанке ткани образуется край сгиба (1).

B

Уложите ткань изнаночной стороной вверх под лапку. Протолкните край сгиба через направляющую (3) перед лапкой и опустите лапку. Выполните первый стежок (или несколько стежков) на остатке оригинальной ткани и так настройте направляющую, чтобы игла прокалывала только самый край сгиба. Направляющую можно регулировать наверху у лапки маленькой гайкой (2). Если направляющая установлена правильно, можно шить кромку. Припуски на шов обрезаются.

C По окончании раскройте и разгладьте кромку. Стежки должны быть почти невидимы на лицевой стороне материала.

1	Край сгиба
2	Гайка
3	Направляющая

Для двойной кромки установите 3-х или 2-х ниточный плоский шов.

При использовании ниток из моноволокна стежки становятся почти невидимыми.

	jp
用途	

- 0.5 mm は薄地～中厚地に、

安全にご使用いただくために

- アクセサリご使用前にはミシン本体とアクセサリーの説明書をよくお読みください。

手順	

- 布地に適したまつり縫い押えを取り付けます。
- 3本または2本糸オーバーロック右針に設定します。
- ステッチの長さは最大で4に設定します。
- 針糸のテンションを緩めます。
- 押え金のガイドを調節します。
- 作品に使用する布地で試し縫いをします。

A	

布端を必要な幅に折り曲げて、くせをつけます。折り曲げた布端を反対側に折り曲げます。布の裏側に折り目(1)ができます。

B

布地の裏側を上にして押え金の下にセットします。折り目を押え金手前のガイド(3)に通し、押え金を下ろします。最初の一針 (もしくは数針) は作品と同じ布に試し縫いをし、針が折り目の端ぎりぎりの位置に刺さるよう、ガイドを調節します。ガイドは押え金の上部の小さなネジ(2)で 調節ができます。ガイドが正しく設定されたら、布端を縫います。縫い代は切り落とされます。

C

仕上げに折り曲げた部分を広げて、平らにします。縫い目は表側からほとんど見えない状態になります。

1	折り目
2	ネジ
3	ガイド

二重の布端には3本または2本糸平縫いを使用します。

モノフィラメント糸を使用すると、ステッチがほとんど見えなくなります。

用途	

- 0.5 mm は薄地～中厚地に、

手順	

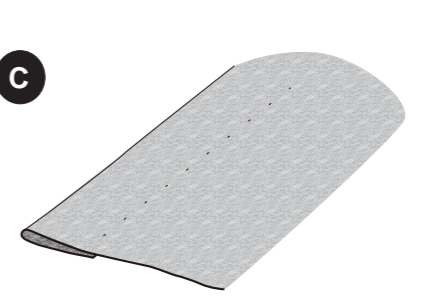
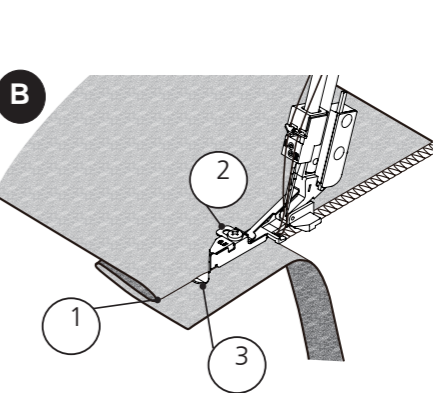
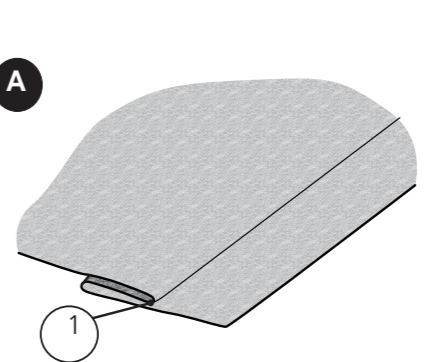

用途	

- 0.5 mm は薄地～中厚地に、

手順	

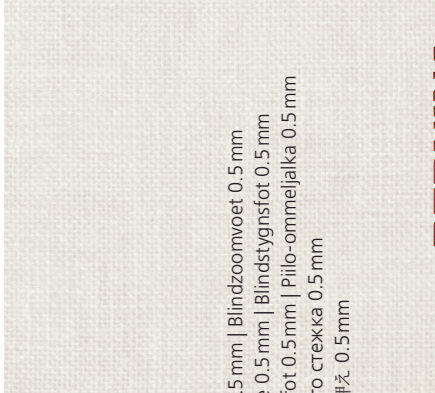

Piedino per punto invisibile 0.5 mm | Blindzoomvoet 0.5 mm

Prensa telas para punto invisible 0.5 mm | Blindstygnsfot 0.5 mm

Blindstingsfod 0.5 mm | Blindstingsfot 0.5 mm | Pilo-ommeljalka 0.5 mm

Лапка потайного стежка 0.5 mm | 隠し縫い押え 0.5 mm

Blindstitch Foot 0.5 mm

Blindstichfuss 0.5 mm | Pied pour points invisibles 0.5 mm

